

CONFIGURATION

X	Dispositif de contrôle	Pilotage Standard
E	Pression d'Ouverture	75 psi (5 bar)
N	Matière des Joints	Buna N
	Material/Coating	

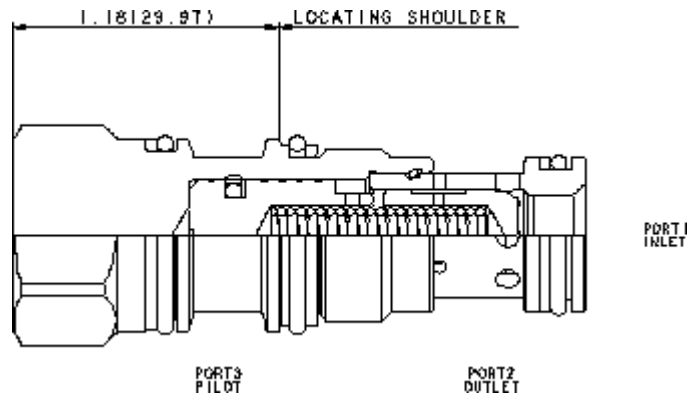

Ce clapet anti-retour qui se ferme quand on le pilote est normalement fermé au repos par ressort, et a un rapport de pilotage de 1,8/1. Il laisse passer le débit de la chambre 1 vers la chambre 2 et le bloque en sens inverse. La pression de la ligne de pilotage (chambre 3) s'oppose à la pression de la chambre 1 dans un rapport de 1,8/1. Cette valve est le plus souvent utilisée dans les circuits différentiels,

CARACTÉRISTIQUES

NOTE: DATA MAY VARY BY CONFIGURATION. SEE CONFIGURATION SECTION.

Cavité	T-11A
Taille	1
Capacité	80 L/min.
Pression maximale de fonctionnement	350 bar
Rapport de pilotage	1,8/1
Fuite Maximale à 24 cSt (100 SUS)	0,07 cc/min.
Dimensions du six pans de la valve	22,2 mm
Couple de serrage de la valve	41 - 47 Nm
Poids du composant	0,15 kg
Seal kit - Cartridge	Buna: 990-011-007
Seal kit - Cartridge	EPDM: 990-011-014
Seal kit - Cartridge	Polyurethane: 990-011-002
Seal kit - Cartridge	Viton: 990-011-006
Seal kit - Cartridge	Buna: 990-011-007
Seal kit - Cartridge	EPDM: 990-011-014
Seal kit - Cartridge	Polyurethane: 990-011-002
Seal kit - Cartridge	Viton: 990-011-006

OPTION SELECTION EXAMPLE: CODAXEN

DISPOSITIF DE CONTRÔLE	(X)	PRESSION D'OUVERTURE	(E)	MATIÈRE DES JOINTS	(N)	MATERIAL/COATING	(/LH)
X Pilotage Standard		E 75 psi (5 bar)		N Buna N		/LH Mild Steel, Zinc-Nickel	
L Commande Manuelle		A 4 psi (0,3 bar)		E EPDM		/AP Acier inoxydable, Passivé	
		B 15 psi (1 bar)		V Viton		Standard Material/Coating	
		C 30 psi (2 bar)					
		D 50 psi (3,5 bar)					
		F 100 psi (7 bar)					
		G 150 psi (10,5 bar)					
		Z 1 psi (0,07 bar)					

TECHNICAL FEATURES

- Les jeux réduits entre le tiroir et la chemise, ainsi qu'un joint sur le piston pilote, réduisent de manière significative le risque de sédimentation.
- Le rapport de pilotage est de 1,8/1, ce qui signifie qu'une pression de 70 bar à l'orifice de pilotage ferme la valve contre une pression de 125 bar à l'orifice 1. Toute baisse ou perte de la pression de pilotage entraîne l'ouverture de la valve, même si cette baisse ou une perte de pression est momentanée.
- La pression dans l'orifice 2 s'oppose directement à la pression de pilotage.
- Il ne peut pas y avoir de débit passant de l'orifice 2 vers l'orifice 1.
- Avec une pression égale à tous les orifices, la valve est fermée.
- Les premières valves CO*A ne comportaient pas de joint d'étanchéité sur le piston de pilotage contrairement aux CO*B. Aujourd'hui les valves CO*A sont munies de joints d'étanchéité et les deux valves sont mécaniquement identiques. Les valves CO*A sont disponibles plus rapidement et à un moindre coût.
- Les cartouches configurées avec des joints EPDM s'utilisent dans les systèmes avec des fluides ester phosphate. L'exposition de ces joints à des fluides à base de pétrole, de graisse ou de lubrifiant détériorera les joints.
- Les cartouches anticorrosion sont destinées à une utilisation dans les environnements corrosifs et sont identifiées par l'extension /AP ou /LH (voir la section CONFIGURATION). Pour plus de détails consulter la fiche "Matières Utilisées dans les Produits SUN" sous l'onglet INFO TECHNIQUES.
- Cette valve intègre le concept Sun de la cartouche à visser "flottante" qui permet de minimiser les contraintes internes dues à un couple de serrage excessif de la cartouche et/ou à des écarts d'usinage des cavités ou des cartouches.

PERFORMANCE CURVES

