

X-Control, C-Poppet

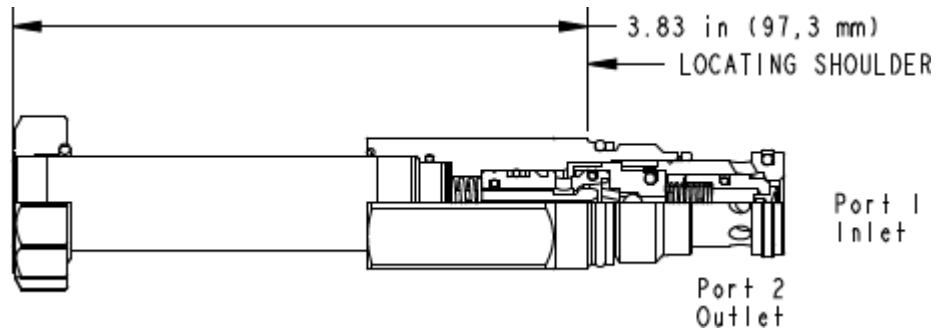

CARACTÉRISTIQUES NOTE: DATA MAY VARY BY CONFIGURATION. SEE CONFIGURATION SECTION.

Pression maximale de fonctionnement	350 bar
Fuite Maximale à 24 cSt (100 SUS)	0,7 cc/min.@350 bar
Pression d'ouverture du clapet de by-pass	3,5 bar
Temps de Réponse - Typique	30 ms
Fréquence de commutation	15,000 max. cycles/hr
Seal kit - Cartridge	Buna: 990-310-007
Seal kit - Cartridge	EPDM: 990-310-014
Seal kit - Cartridge	Viton: 990-310-006
Seal kit - Cartridge	Buna: 990-310-007
Seal kit - Cartridge	EPDM: 990-310-014
Seal kit - Cartridge	Viton: 990-310-006

CONFIGURATION OPTIONS

Model Code Example: DFCIXCN

DISPOSITIF DE CONTRÔLE (X)	CONFIGURATION DU TIROIR (C)	MATIÈRE DES JOINTS (N)	BOBINE
X Sans Commande Manuelle	C Normalement Fermé	N Buna N	Sans bobine
D Commande Manuelle Rotative à Rappel par Ressort ou Indexée	H Normalement Ouvert	E EPDM	
L Commande Manuelle Rotative indexée		V Viton	
M Commande Manuelle			
T Commande manuelle rotative à rappel par ressort			