

X-Control, C-Poppet

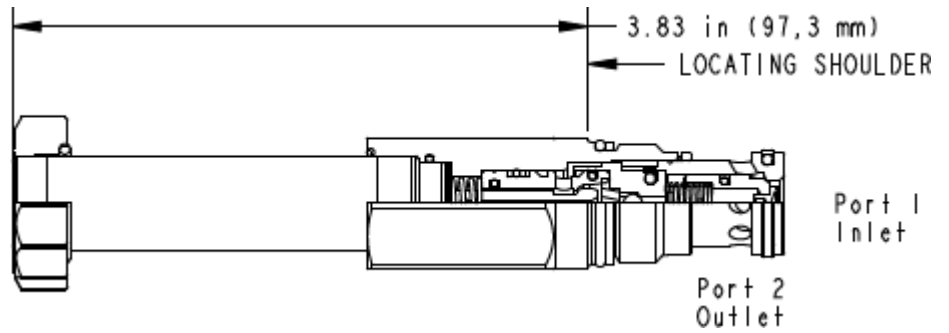

CARACTÉRISTIQUES NOTE: DATA MAY VARY BY CONFIGURATION. SEE CONFIGURATION SECTION.

Cavité	T-13A
Taille	1
Capacité	60 L/min.
Pression maximale de fonctionnement	350 bar
Fuite Maximale à 24 cSt (100 SUS)	0,7 cc/min.@350 bar
Pression d'ouverture du clapet de by-pass	3,5 bar
Temps de Réponse - Typique	30 ms
Fréquence de commutation	15,000 max. cycles/hr
Diamètre du Doigt de Gant	16 mm
Dimensions du six pans de la valve	22,2 mm
Couple de serrage de la valve	41 - 47 Nm
Poids du composant	0,30 kg
Seal kit - Cartridge	Buna: 990-310-007
Seal kit - Cartridge	EPDM: 990-310-014
Seal kit - Cartridge	Viton: 990-310-006

OPTION SELECTION EXAMPLE: DFCIXCN

DISPOSITIF DE CONTRÔLE	(X)	CONFIGURATION DU TIROIR	(C)	MATIÈRE DES JOINTS	(N)	BOBINE
X Sans Commande Manuelle		C Normalement Fermé		N Buna N		Sans bobine
D Commande Manuelle Rotative à Rappel par Ressort ou Indexée		H Normalement Ouvert		E EPDM		212 DIN 43650-Form A, 12 VDC
L Commande Manuelle Rotative indexée				V Viton		224 DIN 43650-Form A, 24 VDC
M Commande Manuelle						912 Deutsch DT04-2P, 12 VDC
T Commande manuelle rotative à rappel par ressort						924 Deutsch DT04-2P, 24 VDC

TECHNICAL FEATURES

- L'ensemble du doigt de gant du solénoïde est dimensionné pour fonctionner à 350 bar, hors limite de fatigue.
- Les cartouches configurées avec des joints EPDM s'utilisent dans les systèmes avec des fluides ester phosphate. L'exposition de ces joints à des fluides à base de pétrole, de graisse ou de lubrifiant détériorera les joints.
- Ces valves ont un débit de fuite extrêmement faible : moins de 10 gouttes/min (0,7 cm³/min) à 350 bar (5000 psi)
- Pour les modèles équipés du dispositif de contrôle D ou L, le mécanisme d'indexage présent dans la commande manuelle est destiné à des actionnements temporaires. Les commandes manuelles de secours D, L et T ont une espérance de vie mécanique de 7000 cycles environ.
- Le noyau du solénoïde est à bain d'huile, ce qui signifie que le fluide du système, qui entoure le noyau, est soumis à la chaleur générée par la bobine. Il faut en tenir compte dans les cas où la bobine est excitée pendant une durée prolongée. Certains fluides, notamment les mélanges eau/glycol, se détériorent à ces températures et avec le temps, des vernis se forment et peuvent affecter le fonctionnement de la cartouche.
- Une large gamme d'options de connexions et de tensions d'alimentation des bobines est disponible, avec ou sans diode "Roue Libre" anti-self. Voir la section CONFIGURATION.
- La conception unique de ce solénoïde assure une grande efficacité. La force de commande du tiroir par Watt utilisé est élevée et assure une bonne fiabilité de commutation de la valve.
- Cette valve intègre le concept Sun de la cartouche à visser "flottante" qui permet de minimiser les contraintes internes dues à un couple de serrage excessif de la cartouche et/ou à des écarts d'usinage des cavités ou des cartouches.

PERFORMANCE CURVES

