

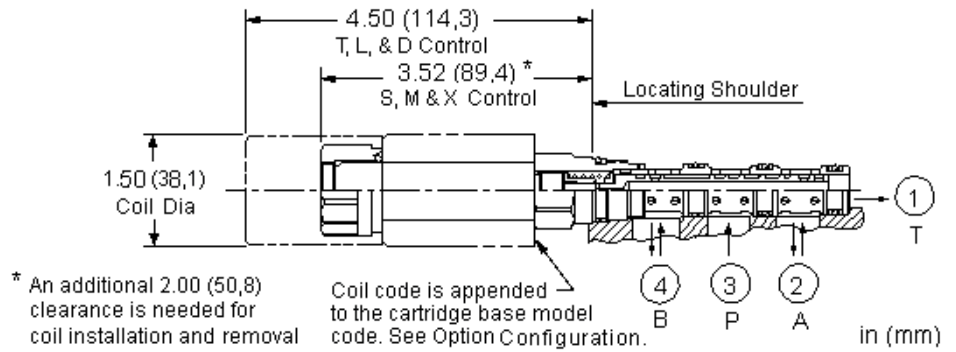

## CONFIGURATION

<b>C</b> Configuration du Tiroir	Centre Fermé au Repos, Parallèle Excité
<b>N</b> Matière des Joints	Buna N
bobine	



Cet électrodistributeur en cartouche 4 voies / 2 positions à commutation amortie est une valve à action directe à tiroir équilibré. L'amortissement permet de réduire les pics de pression lors des commutations.

## CARACTÉRISTIQUES

NOTE: DATA MAY VARY BY CONFIGURATION. SEE CONFIGURATION SECTION.

Cavité	T-31A
Taille	1
Capacité	15 L/min.
Pression maximale de fonctionnement	350 bar
Course de la Commande Manuelle	2,5 mm
Force Nécessaire pour la Commande Manuelle	33 N/100 bar @ Port 1
Fuite Maximale à 24 cSt (100 SUS)	160 cc/min.@210 bar
Diamètre du Doigt de Gant	19 mm
Dimensions du six pans de la valve	22,2 mm
Couple de serrage de la valve	41 - 47 Nm
Poids du composant	0,30 kg
Seal kit - Cartridge	Buna: 990-431-007
Seal kit - Cartridge	EPDM: 990-431-014
Seal kit - Cartridge	Viton: 990-431-006

- NOTES:**
- Il est nécessaire de vérifier l'encombrement des cartouches lorsque vous sélectionnez un bloc foré. Différents types de valves, de dispositifs de contrôle, et de bobines nécessitent des encombrements disponibles différents.
  - Pour permettre l'installation ou le retrait de la bobine il est nécessaire de prévoir une hauteur libre dans le prolongement du tube magnétique d'au moins 50,8 mm (2.00 in).

## OPTION SELECTION EXAMPLE: DNDASCNN

CONFIGURATION DU TIROIR	(C) MATIÈRE DES JOINTS	(N) BOBINE	(936)
<b>C</b> Centre Fermé au Repos, Parallèle Excité	<b>N</b> Buna N	Sans bobine	
<b>D</b> De fermé à croisé	<b>E</b> EPDM	<b>212</b> DIN 43650-Form A, 12 VDC	
<b>E</b> De Croisé à Fermé	<b>V</b> Viton	<b>224</b> DIN 43650-Form A, 24 VDC	
<b>H</b> De Ouvert à Croisé		<b>912</b> Deutsch DT04-2P, 12 VDC	
<b>L</b> De Croisé à P vers A + B et T fermés		<b>924</b> Deutsch DT04-2P, 24 VDC	
<b>N</b> De Parallèle au Repos à croisé			
<b>R</b> Différentiel, Commuter pour Croiser			
<b>T</b> De P vers T et A + B Fermés au Repos à Parallèle			
<b>U</b> De Parallèle au Repos à P vers T et A + B fermés			
<b>Y</b> De P fermé et A et B vers T à Croisé			

## TECHNICAL FEATURES

- Les cartouches avec amortissement sont interchangeables avec les cartouches standard mais les limites de performances sont plus basses.
- L'amortissement peut réduire les chocs lors de la commutation mais ne peut pas être utilisé dans une application où les temps de réponse sont critiques. Pour un contrôle de rampe ou de temps de réponse précis, préférer les électrovalves proportionnelles Sun.
- L'amortissement augmente significativement le temps de réponse par rapport aux électrovalves standard Sun. Le temps de réponse dépend du débit, de la pression, de la tension d'alimentation de la bobine, de la viscosité de l'huile, de la température ambiante. Le temps de réponse caractéristique varie de 150 à 300 ms.
- Pour un amortissement performant, l'orifice 1 doit être à une pression positive.
- Cette valve comporte un poussoir de secours manuel. D'autres options de commandes manuelles telles que "T" ou "D" ne peuvent pas être commandées déjà montées sur les valves à commutation amorties mais peuvent être facilement installées par la suite. Suivez le lien "dispositif de commande manuelle rotatif" ci-dessus pour plus d'information. Note: la fonctionnalité de la commande de secours est incompatible avec les bobines étanches.
- L'ensemble du doigt de gant du solénoïde est dimensionné pour fonctionner à 350 bar, hors limite de fatigue.
- Les cartouches configurées avec des joints EPDM s'utilisent dans les systèmes avec des fluides ester phosphate. L'exposition de ces joints à des fluides à base de pétrole, de graisse ou de lubrifiant détériorera les joints.
- Le noyau du solénoïde est à bain d'huile, ce qui signifie que le fluide du système, qui entoure le noyau, est soumis à la chaleur générée par la bobine. Il faut en tenir compte dans les cas où la bobine est excitée pendant une durée prolongée. Certains fluides, notamment les mélanges eau/glycol, se détériorent à ces températures et avec le temps, des vernis se forment et peuvent affecter le fonctionnement de la cartouche.
- La conception unique de ce solénoïde assure une grande efficacité. La force de commande du tiroir par Watt utilisé est élevée et assure une bonne fiabilité de commutation de la valve.
- Selon le type de connecteur, les bobines offrent une protection allant jusqu'à IP69K. Voir les fiches techniques des bobines pour de plus amples renseignements. Des bobines étanches et des kits d'étanchéité sont disponibles pour une protection supérieure en environnements difficiles.
- Cette valve intègre le concept Sun de la cartouche à visser "flottante" qui permet de minimiser les contraintes internes dues à un couple de serrage excessif de la cartouche et/ou à des écarts d'usinage des cavités ou des cartouches.

## PERFORMANCE CURVES

