

CONFIGURATION

X	Dispositif de contrôle	Non Réglable
	Pression d'Ouverture	
	Matière des Joints	
	Material/Coating	

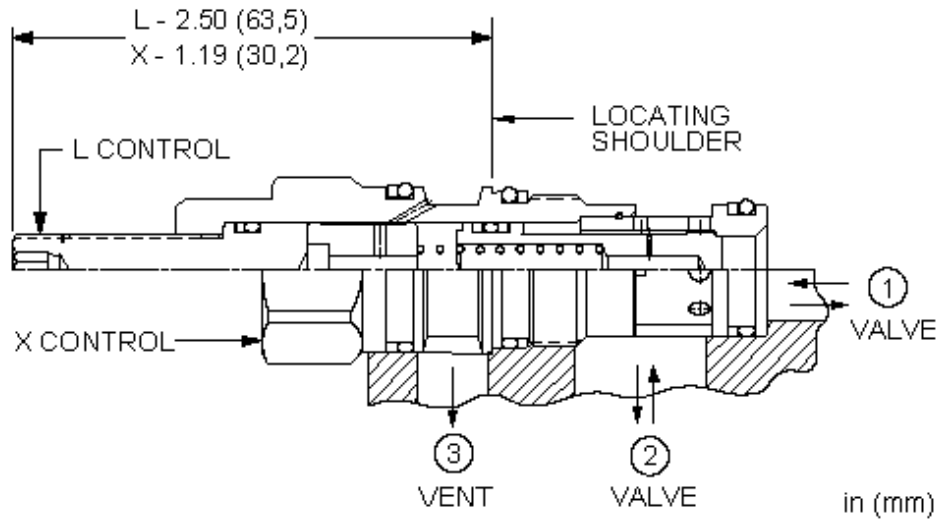

Ces éléments logiques non équilibrés qui se ferment quand on les pilote sont des valves tout ou rien à 2 voies, normalement fermées par ressort, qui ont la chambre 2 comme source de pilotage. Si la chambre 3 est bloquée, la valve reste fermée dans le sens 2 vers 1 et fonctionne comme un clapet dans le sens 1 vers 2. Si la chambre 3 est drainée, la valve s'ouvre à condition que la pression soit suffisante pour vaincre la force du ressort. Pour que la valve reste fermée, la force générée dans la chambre 3 augmentée de la force du ressort doit être supérieure à la somme des forces agissant dans les chambres 1 et 2. NOTE: La section de pilotage (chambre 3) est égale à 1,8 fois la section de la chambre 1 et 2,25 fois la section de la chambre 2.

CARACTÉRISTIQUES

Pression maximale de fonctionnement	350 bar
Diamètre des Gicleurs	0,53 mm
Fuite Maximale à 24 cSt (100 SUS)	0,7 cc/min.
Rapport de Surface entre A3 et A1	1,8/1
Rapport de Surface entre A3 et A2	2,25/1
Volume nécessaire au pilotage	0,66 cc
Seal kit - Cartridge	Buna: 990-011-007
Seal kit - Cartridge	Polyurethane: 990-011-002
Seal kit - Cartridge	Viton: 990-011-006

CONFIGURATION OPTIONS

Model Code Example: LODBXN

DISPOSITIF DE CONTRÔLE (X)	PRESSION D'OUVERTURE (D)	MATIÈRE DES JOINTS (V)	MATERIAL/COATING
X Non Réglable	D 50 psi (3,5 bar)	V Viton	Standard Material/Coating
		N Buna N	IAP Acier inoxydable, Passivé