

CONFIGURATION

X	Verstellung	Nicht einstellbar
	Öffnungsdruck	
	Dichtungsmaterial	
	Material/Coating	

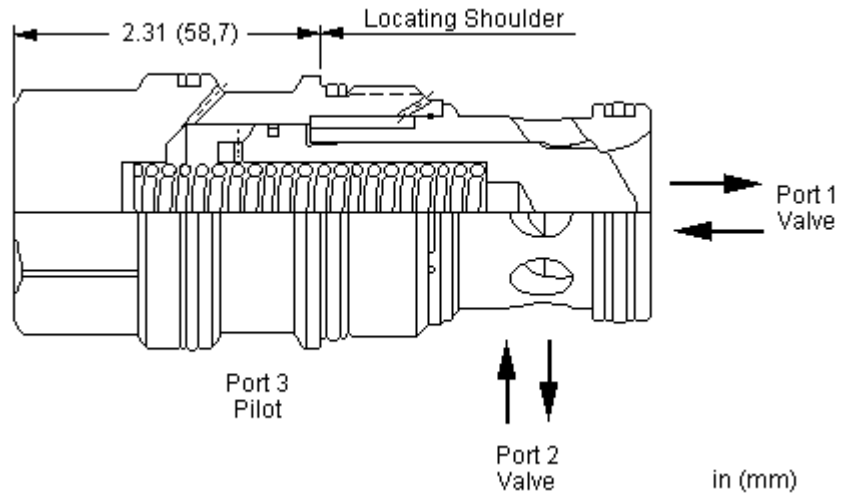

Dieses sperrbare, nicht druckausgeglichene und in Ruhestellung geschlossene 2/2-Wege Schaltelement wird von Anschluss 3 gesteuert. Ist Anschluss 3 entlastet, öffnet das Ventil in beide Richtungen bei einem Druck, der über der Federkraft liegt. Um das Ventil in geschlossener Stellung zu halten, muss Steuerdruck an Anschluss 3 anliegen. Hinweis: Die Fläche an Anschluss 3 ist 1.8 mal größer als die Fläche an Anschluss 1 und 2.25 mal größer als an Anschluss 2. Der Druck und die Federkraft an Anschluss 3 müssen entsprechend über dem Druck an Anschluss 1 und 2 liegen, um den Kolben geschlossen zu halten.

TECHNISCHE DATEN NOTE: DATA MAY VARY BY CONFIGURATION. SEE CONFIGURATION SECTION.

Einschraubbohrung	T-19AU
Serie	4
Durchfluss	1100 L/min.
Zulässiger Betriebsdruck	350 bar
Flächenverhältnis A3 zu A1	1.8:1
Flächenverhältnis A3 zu A2	2,25:1
Interne Dämpfungsbohrung für Steueröl	2,3 mm
Maximale Ventilleckage bei 24 cSt	0,7 cc/min.
Verdrängungsvolumen des Steuerkolbens	7,7 cc
Schlüsselweite des Ventilsechskants	41,3 mm
Anzugsdrehmoment des Einschraubventils	474 - 508 Nm
Seal kit - Cartridge	Buna: 990-019-007
Seal kit - Cartridge	EPDM: 990-019-014
Seal kit - Cartridge	Polyurethane: 990-019-002
Seal kit - Cartridge	Viton: 990-019-006

OPTION SELECTION EXAMPLE: LOKCXN

VERSTELLUNG	(X)	ÖFFNUNGSDRUCK	(X)	DICHTUNGSMATERIAL	(N)	MATERIAL/COATING	(/LH)
X Nicht einstellbar		X Keine Feder 0 psi (0 bar)		N Buna-N		/LH Unlegierter Stahl, Zink-Nickel beschichtet	
		D 50 psi (3,5 bar)		E EPDM		/AP Rostfreier Stahl, passiviert	
				V Viton		Standard Material/Coating	

TECHNICAL FEATURES

- Diese Ventile arbeiten auch in der SUN Standard Einschraubbohrung T-19A, aber mit verringerter Leistung. Um den maximalen Durchfluss zu erreichen, muss jedoch die T-19AU Einschraubbohrung eingesetzt werden.
- Ventile mit EPDM Dichtungen eignen sich für den Einsatz in Systemen mit Flüssigkeiten auf Phosphatesterbasis. Die Dichtungen dürfen nicht in Kontakt mit Erdölprodukten (Öle, Fette, Schmierstoffe) gebracht werden, da sonst das Material zerstört wird.
- Diese Ventile haben abgedichtete Steuerkolben, um mögliche Leckage zwischen dem Steueranschluss 3 und dem Arbeitsanschluss 2 zu verhindern.
- Bedingt durch seine Bauweise ist die Funktion dieses Ventils druckabhängig. Öffnen und Schließen des Sitzkolbens ist abhängig von dem Kräfteverhältnis auf drei Wirkflächen: Anschluss 1 = 100%, Anschluss 2 = 80% und Anschluss 3 = 180%.
- Diese Ventile reagieren auf Druckänderungen an allen drei Anschlüssen. Deshalb müssen beim Entwurf einer Schaltung die mögliche Betriebszustände eines kompletten Arbeitszyklus durchdacht werden. An jedem Anschluss können Druckänderungen zum Umschalten des Ventils führen. Jegliche Druckänderungen einer gesamten Schaltung müssen in Betracht gezogen werden, um Systemsicherheit zu gewährleisten.
- Der Steueranschluss 3 benötigt einen geregelten Druck. Ein verstopfter Anschluss 3 kann aufgrund der schwimmenden Bauweise der Hülse zu einer Druckübersetzung führen.
- Alle Anschlüsse sind ausgelegt für 350 bar.
- Die schwimmende Bauweise der SUN Einschraubventile kompensiert größere Fertigungs- und Formtoleranzen der Einschraubbohrungen und überhöhte Anzugmomente.

PERFORMANCE CURVES

