

CONFIGURATION

X	Dispositif de contrôle	Non Réglable
H	Différentiel de Pression	200 psi (14 bar)
N	Matière des Joints	Buna N
	Material/Coating	

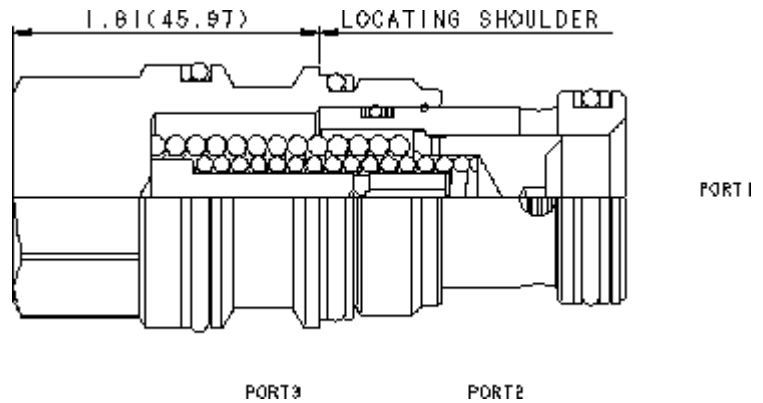

Cet élément de régulation normalement fermé sans gicleur interne est utilisé comme compensateur 3 voies pour maintenir une différence de pression constante à travers un étranglement, quelles que soient les variations de pression en amont ou en aval.

CARACTÉRISTIQUES

NOTE: DATA MAY VARY BY CONFIGURATION. SEE CONFIGURATION SECTION.

Cavité	T-17A
Taille	3
Capacité	240 L/min.
Pression maximale de fonctionnement	350 bar
Dimensions du six pans de la valve	31,8 mm
Couple de serrage de la valve	203 - 217 Nm
Poids du composant	0,20 kg
Seal kit - Cartridge	Buna: 990-017-007
Seal kit - Cartridge	Polyurethane: 990-017-002
Seal kit - Cartridge	Viton: 990-017-006
Seal kit - Cartridge	Buna: 990-017-007
Seal kit - Cartridge	Polyurethane: 990-017-002
Seal kit - Cartridge	Viton: 990-017-006

OPTION SELECTION EXAMPLE: LRHCXHN

DISPOSITIF DE CONTRÔLE	(X)	DIFFÉRENTIEL DE PRESSION	(H)	MATIÈRE DES JOINTS	(N)	MATERIAL/COATING
X Non Réglable		H 200 psi (14 bar)		N Buna N		Standard Material/Coating
L Dispositif de Réglage		D 50 psi (3,5 bar)		V Viton		/AP Acier inoxydable, Passivé
		F 100 psi (7 bar)				
		G 150 psi (10,5 bar)				

TECHNICAL FEATURES

- Un réglage fin (models configuré avec option L) est disponible pour faire varier la perte de charge à travers le compensateur afin d'augmenter ou diminuer le débit dans une plage de plus ou moins 25%.
- Tous les orifices acceptent 350 bar.
- Les cartouches anticorrosion sont destinées à une utilisation dans les environnements corrosifs et sont identifiées par l'extension /AP quand les parties de la cartouche en contact avec l'air ambiant sont en acier inoxydable, ou l'extension /LH quand les parties de la cartouche en contact avec l'air ambiant sont plaquées Zinc-Nickel. Pour la totalité des options disponibles voir la section CONFIGURATION. Pour plus de détails consulter la fiche "Matières Utilisées dans les Produits SUN" sous l'onglet INFO TECHNIQUES.
- Cette valve intègre le concept Sun de la cartouche à visser "flottante" qui permet de minimiser les contraintes internes dues à un couple de serrage excessif de la cartouche et/ou à des écarts d'usinage des cavités ou des cartouches.