

CONFIGURATION

L	Verstellung	Standard Spindelverstellung
C	Umgehungsrückschlagventil	30 psi (2 bar)
N	Dichtungsmaterial	Buna-N
	Material/Coating	

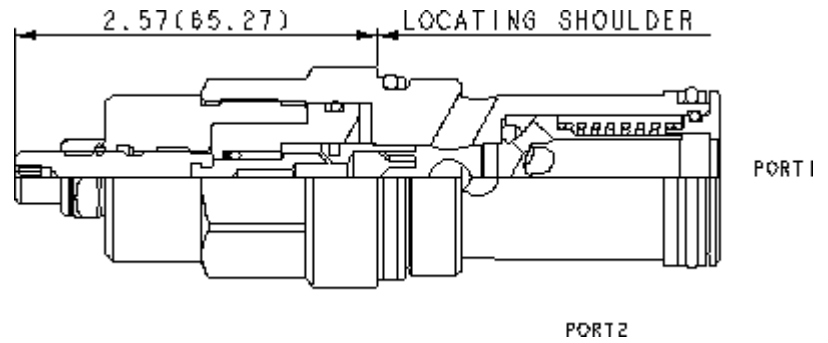

Die voll verstellbare Blende ermöglicht das feinfühliges Dosieren von Volumenströmen. Das integrierte Umgehungsrückschlagventil öffnet von Anschluss 2 nach 1.

Der Einstellbereich reicht von vollständig geschlossen stufenlos bis zum maximalen Blendendurchmesser. Der Volumenstrom ist abhängig vom Druckabfall. Das Ventil kann als Strom- und/oder Sperrventil eingesetzt werden.

TECHNISCHE DATEN

NOTE: DATA MAY VARY BY CONFIGURATION. SEE CONFIGURATION SECTION.

Einschraubbohrung	T-16A
Serie	3
Durchfluss	120 L/min. (9,7 mm)
Zulässiger Betriebsdruck	350 bar
Einstellbereich: Anzahl Umdrehungen im Gegenuhrzeigersinn von geschlossen bis offen	5
Maximale Ventilleckage bei 24 cSt	0,7 cc/min.
Schlüsselweite des Ventelsechskants	31,8 mm
Anzugsdrehmoment des Einschraubventils	203 - 217 Nm
Schlüsselweite des Innensechskants der Verstellung	4 mm
Anzugsmoment der Kontermutter	9 - 10 Nm
Schlüsselweite der Kontermutter	15 mm
Gewicht	0.57 kg.
Seal kit - Cartridge	Buna: 990-016-007
Seal kit - Cartridge	EPDM: 990-016-014
Seal kit - Cartridge	Polyurethane: 990-016-002
Seal kit - Cartridge	Viton: 990-016-006
Seal kit - Cartridge	Buna: 990-016-007
Seal kit - Cartridge	EPDM: 990-016-014
Seal kit - Cartridge	Polyurethane: 990-016-002
Seal kit - Cartridge	Viton: 990-016-006

OPTION SELECTION EXAMPLE: NCFBLCN

VERSTELLUNG	(L)	UMGEHUNGRÜCKSCHLAGVENTIL (C)	DICHTUNGSMATERIAL	(N)	MATERIAL/COATING	(/LH)	
L	Standard Spindelverstellung	C	30 psi (2 bar)	N	Buna-N	/LH	Unlegierter Stahl, Zink-Nickel beschichtet
K	Handrad	A	4 psi (0,3 bar)	E	EPDM	/AP	Rostfreier Stahl, passiviert
Y	Sterngriff	B	15 psi (1 bar)	V	Viton		Standard Material/Coating
		D	50 psi (3,5 bar)				

TECHNICAL FEATURES

- Alle Stromregelventile mit 2 Anschlüssen sind hinsichtlich Bauform und Funktionalität austauschbar, d.h. gleiche Durchflussrichtung und gleiche Einschraubbohrung für eine gegebene Baugröße. Die Bauhöhen der Einschraubventile ab Einbaufläche können unterschiedlich sein.
- Eine Drossel ist ohne Druckkompensation, daher verändert sich der Volumenstrom proportional zur Quadratwurzel der Druckdifferenz von Anschluss 1 nach 2.
- Ein druckausgeglichener Verstellmechanismus erlaubt leichtes Verstellen auch bei hohem Druck.
- Die scharfkantige Blende reduziert den Effekt der Volumenstromschwankung durch Viskositätsänderung.
- Ventile mit EPDM Dichtungen eignen sich für den Einsatz in Systemen mit Flüssigkeiten auf Phosphatesterbasis. Die Dichtungen dürfen nicht in Kontakt mit Erdölprodukten (Öle, Fette, Schmierstoffe) gebracht werden, da sonst das Material zerstört wird.
- Die schwimmende Bauweise der SUN Einschraubventile kompensiert größere Fertigungs- und Formtoleranzen der Einschraubbohrungen und überhöhte Anzugmomente.

PERFORMANCE CURVES

