

A - Normally Open 1 to 2

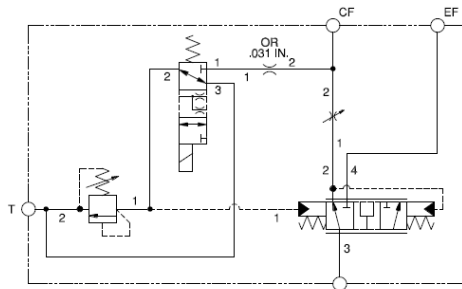

N - Normally Open 2 to 3

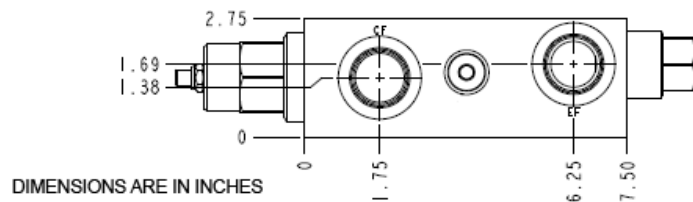

DIMENSIONS ARE IN INCHES

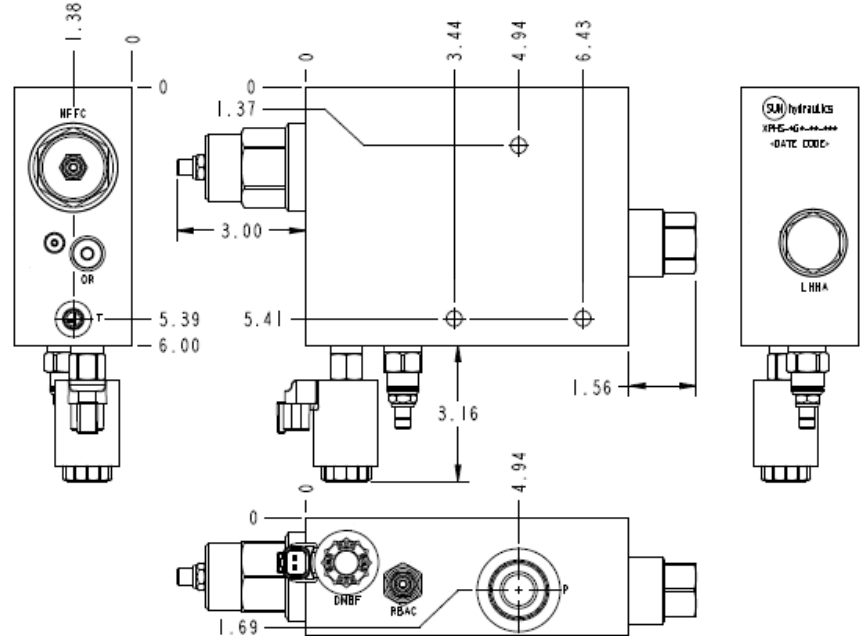

Diese Baugruppe bietet eine effiziente Möglichkeit, verschiedene Systeme mit hydraulischer Hilfsenergie zu versorgen. Die Baugruppe teilt den Eingangsstrom von Anschluss P in einen Prioritätsstrom zu Anschluss CF mit einem Überschussstrom zu Anschluss EF auf. Die EIN / AUS-Steuerung erfolgt über ein magnetisch betätigtes Wegeventil der FLeX-Serie. Bei geschaltetem FLeX-Ventil wird der Prioritätsstrom zum Anschluss CF über ein einstellbares Nadelventil gesteuert. Der maximale Druck am Ausgang CF kann über ein Druckbegrenzungsventil eingestellt werden. Bei nicht geschaltetem FLeX-Ventil wird der gesamte Volumenstrom bei 7 bar zum Anschluss EF geleitet. Das System erreicht den maximalen Druck bei maximalen Volumenstrom.

**TECHNISCHE DATEN** NOTE: DATA MAY VARY BY CONFIGURATION. SEE CONFIGURATION SECTION.

Gehäusetyp	Rohrleitungseinbau
Durchfluss	240 L/min.
Montagebohrungsdurchmesser	9,1 mm
Montagebohrungstiefe	durchgehend
Anzahl der Montagebohrungen	3

- INFO:**
- **Wichtig:** Beachten Sie bitte sorgfältig die maximalen Systemdrücke, denen das Gehäuse ausgesetzt ist. Der Druckbereich ist hauptsächlich abhängig vom Gehäusematerial. Anschlussart und Anschlussgröße sind von sekundärer Bedeutung. Zum Beispiel sind Aluminiumgehäuse nur bis zu einem Systemdruck bis 210 bar zugelassen, unabhängig von Anschlussart und -größe.
  - Für detailliertere Informationen bezüglich der Ventile in dieser Zusammenstellung klicken Sie bitte auf den Modelcode im Bereich Included Components.

### OPTION SELECTION EXAMPLE: XPHSLGNNM

VERSTELLUNG	(L) MAXIMALER BLEEND DURCHMESSER	(G) DICHTUNGSMATERIAL	(N)
L Standard Spindelverstellung	G .56 in. (14,2 mm)	N Buna-N	
K Handrad		V Viton	

### INCLUDED COMPONENTS

Part	Description	Quantity
280-039-031*	Orifice	1
A330-006-002*	SAE Plug	1
A330-006-006*	SAE Plug	1
A330-006-010*	SAE Plug	1
DMBFXNN	Cartridge	1
LHHAXFN	Cartridge	1
NFFCLGN	Cartridge - Primary	1
RBACLAN	Cartridge	1

### TECHNICAL FEATURES

- SUNs Vorzugsstromregler-Baugruppen verwenden 3-Wege-Vorzugsdruckwaagen und erzeugen in Kombination mit einem einstellbaren Nadelventil eine 3-Wege-Stromregelung. Der Eingangsstrom an Anschluss P wird von der Vorzugsdruckwaage zu dem Nadelventil geleitet. Der Druck stromab des Nadelventiles wird über eine Signalleitung zu Anschluss 1 von der Druckwaage geleitet. Ist der gewünschte Prioritätsstrom erreicht, wird der überschüssige Volumenstrom zum Anschluss EF geleitet.
- Die 3-Wege Vorzugsdruckwaage (LH\*A) benötigt eine Regeldruckdifferenz von 7 bar über der Drossel. Ab dieser Druckdifferenz moduliert die Druckwaage und leitet Öl zum Anschluss EF.
- Bitte beachten:** Bei vollständig geöffnetem Nadelventil/Drosselventil ist die Druckdifferenz eventuell kleiner als 7 bar und damit nicht ausreichend groß um die 3-Wege-Vorzugsdruckwaage zu betätigen. Das Nadelventil muss auf den gewünschten Wert eingestellt werden, damit das überschüssige Öl zum Anschluss EF geleitet wird.

### MANIFOLD FACES

#### FACE GRID

1	2	3	4
5	6	7	8
9	10	11	12

### FACE 2

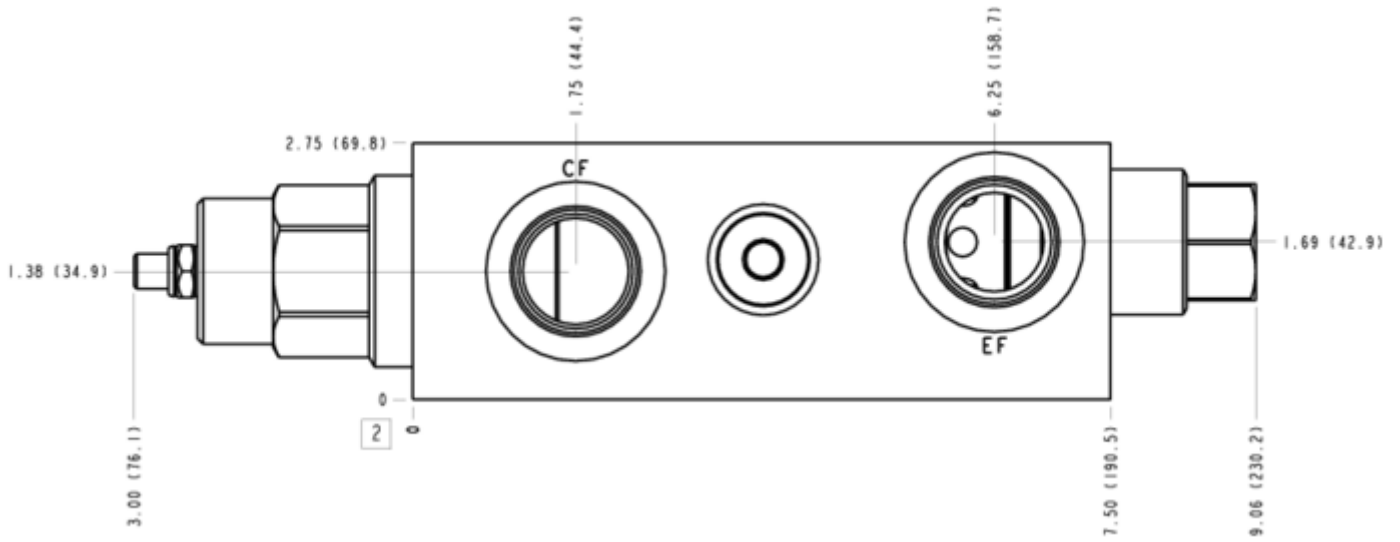

### FACE 5

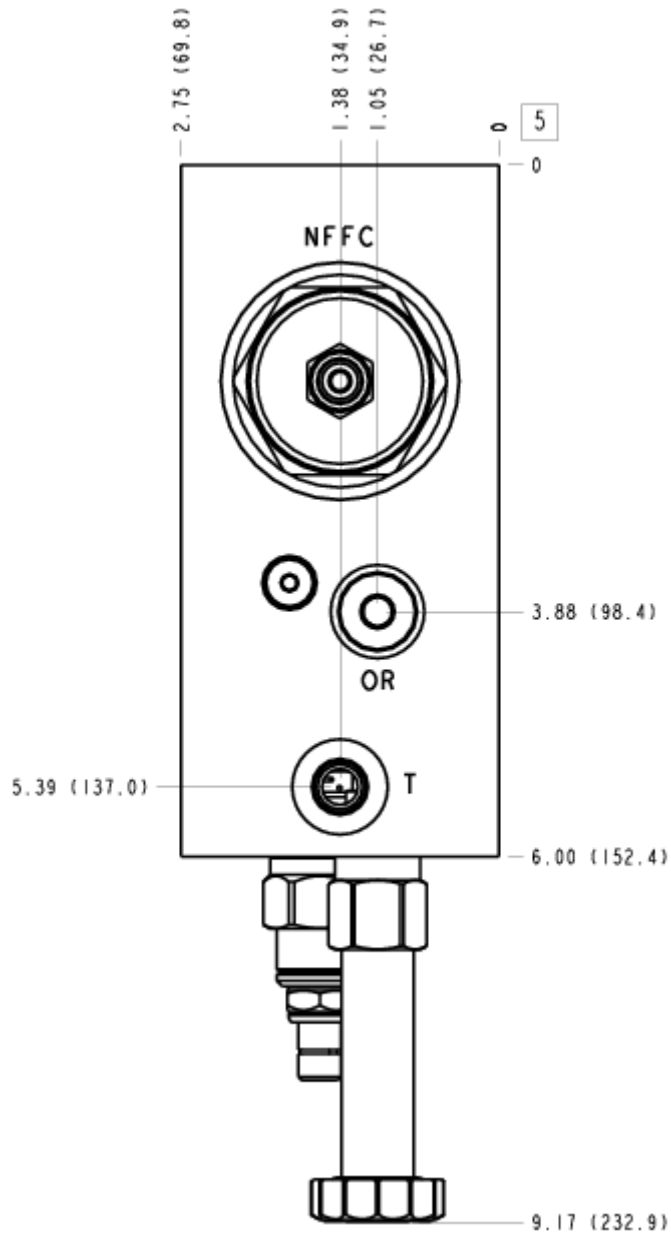

FACE 6

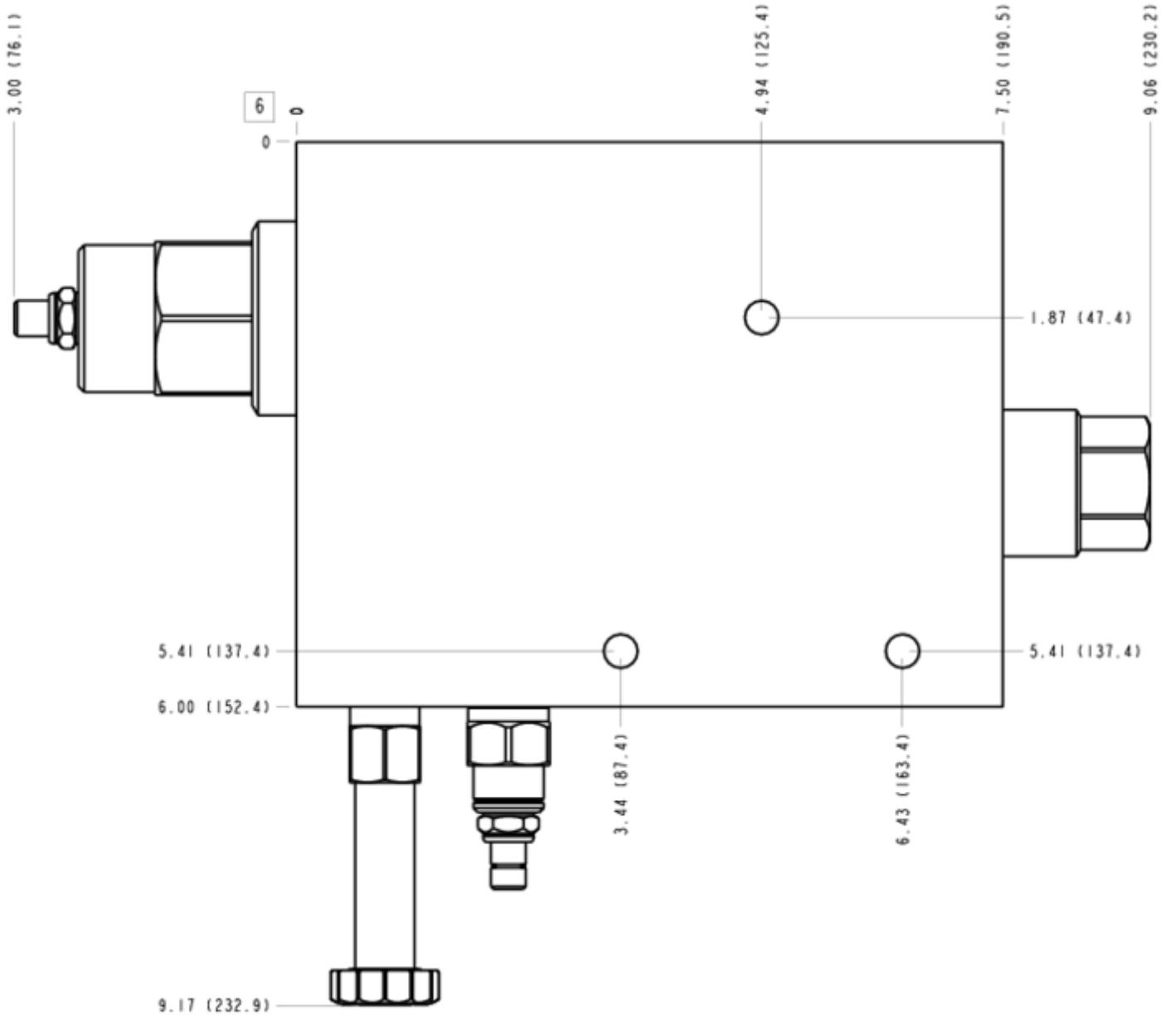

FACE 7

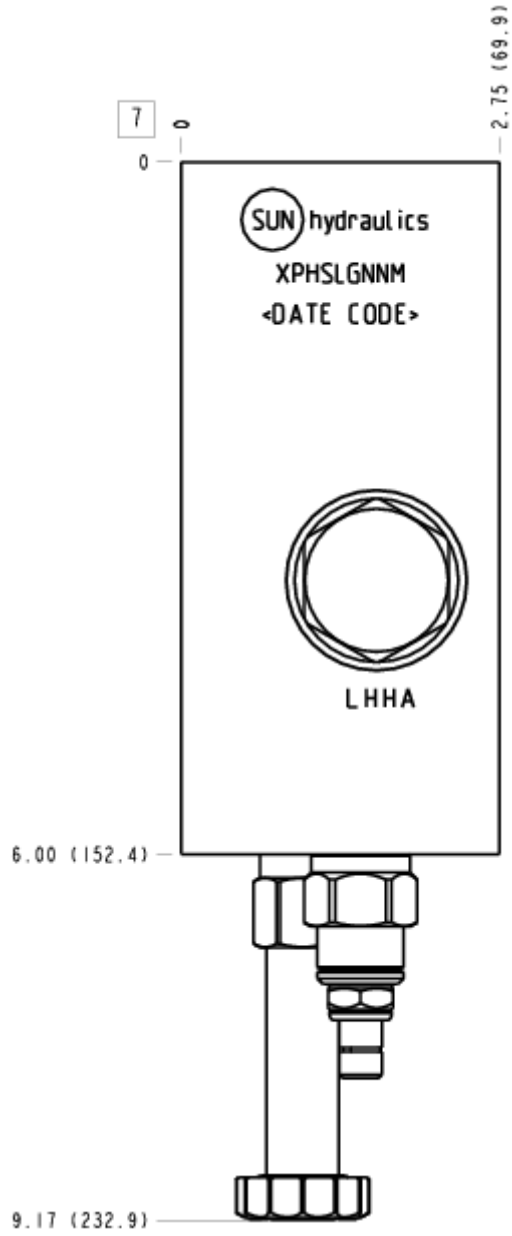

FACE 8

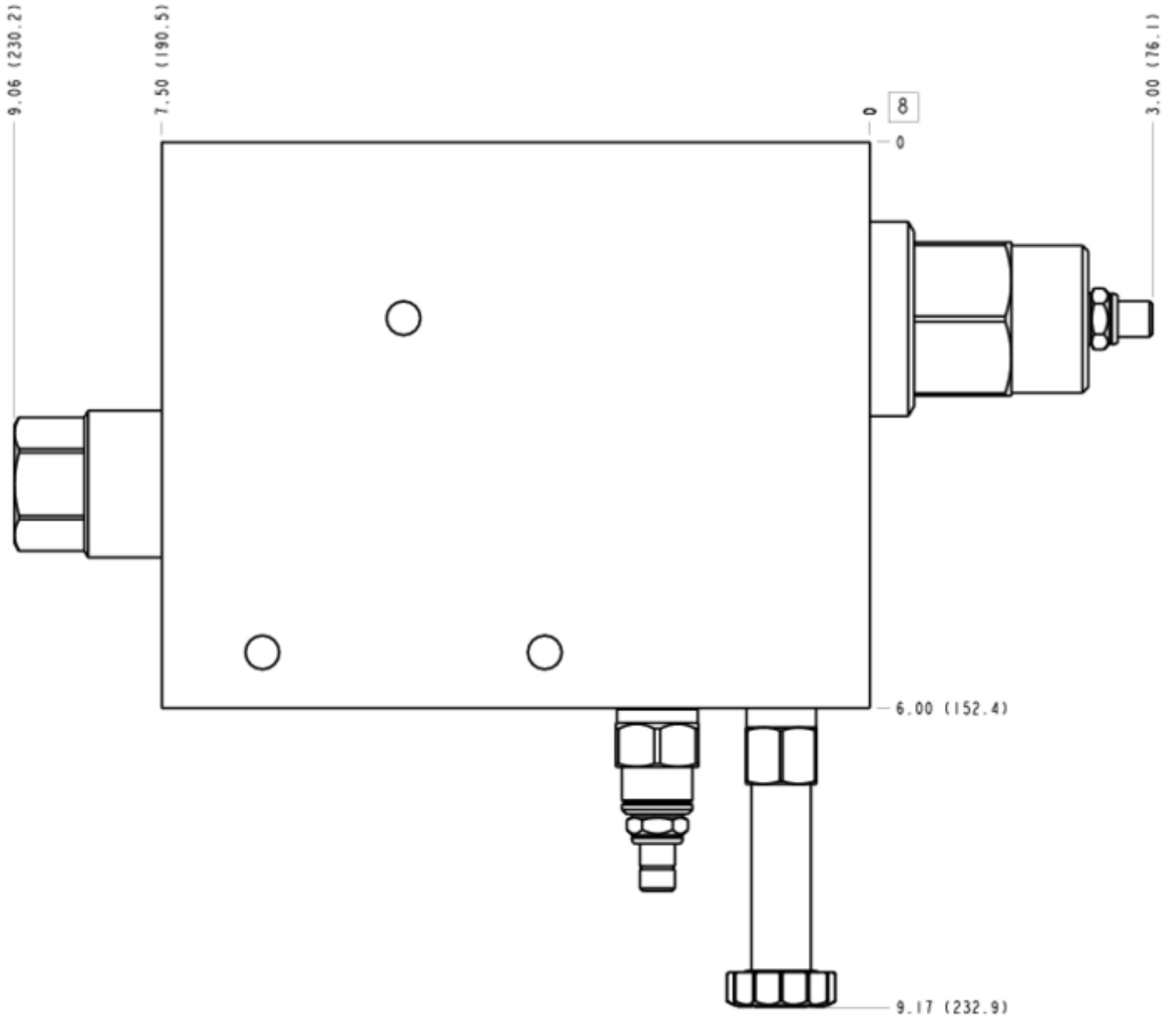

FACE 10

