

Cet ensemble permet le contrôle de l'inertie des charges entrainantes, la protection des lignes contre les surpressions et inclut un sélecteur de circuit pour libérer le frein. Le raccordement de l'orifice T qui est optionnel assurera l'alimentation en huile régénérée et pourra chasser l'huile chaude et polluée des récepteurs. L'huile qui sort des récepteurs peut retourner au réservoir soit par l'orifice T soit par le distributeur.

**CARACTÉRISTIQUES** NOTE: DATA MAY VARY BY CONFIGURATION. SEE CONFIGURATION SECTION.

Type de Corps	Montage en ligne
Capacité	60 L/min.
Diamètre des Trous de Fixation	8.6 mm
Profondeur des Trous de Fixation	Traversant
Nombre de Trous de Fixation	2

**NOTES:** • **Important:** La pression maximum du système doit être considérée avec une grande attention. La limite de pression maximum à laquelle le bloc peut être utilisé dépend de la matière du bloc, alors que le type et la dimension des orifices sont secondaires. Les blocs forés fabriqués en aluminium ne sont pas prévus pour des pressions supérieures à 210 bar (3000 psi), et ce quelles que soient les types et dimensions des orifices spécifiés.

**OPTION SELECTION EXAMPLE: YCCGLHNAK**

DISPOSITIF DE CONTRÔLE	(L) PLAGE DE RÉGLAGE FONCTIONNELLE	(H) MATIÈRE DES JOINTS	(N)
<b>L</b> Vis de Réglage Standard	<b>H</b> 1000 - 4000 psi avec clapet 25 psi (70 - 280 bar w/ 1,7 bar Check), 3000 psi (210 bar) Réglage Standard	<b>N</b> Buna N	<b>V</b> Viton
	<b>A</b> 1000 - 4000 psi avec clapet 4 psi (70 - 280 bar w/ 0,3 bar Check), 3000 psi (210 bar) Réglage Standard		
	<b>B</b> 400 - 1500 psi avec clapet 4 psi (28 - 105 bar w/ 0,3 bar Check), 1000 psi (70 bar) Réglage Standard		
	<b>I</b> 400 - 1500 psi avec clapet 25 psi (28 - 105 bar w/ 1,7 bar Check), 1000 psi (70 bar) Réglage Standard		

**PRIMARY CARTRIDGE**
**(A)**

<b>A</b>	3:1 (with CBCA primary cartridge, Valve d'équilibrage, débit standard, rapport de pilotage 3/1)
<b>Y</b>	2:1 (with CBCYX primary cartridge, Valve d'équilibrage, débit standard, tarage fixe, rapport de pilotage 2/1)
<b>H</b>	10:1 (with CBCHX primary cartridge, Valve d'équilibrage, débit standard, tarage fixe, rapport de pilotage 10/1)
<b>G</b>	4.5:1 (with CBCGX primary cartridge, Valve d'équilibrage, débit standard, tarage fixe, rapport de pilotage 4,5/1)
<b>A</b>	3:1 (with CBCAX primary cartridge, Valve d'équilibrage, débit standard, tarage fixe, rapport de pilotage 3/1)
<b>Y</b>	2:1 (with CBCY primary cartridge, Valve d'équilibrage, débit standard, rapport de pilotage 2/1)
<b>H</b>	10:1 (with CBCH primary cartridge, Valve d'équilibrage, débit standard, rapport de pilotage 10/1)
<b>G</b>	4.5:1 (with CBCG primary cartridge, Valve d'équilibrage, débit standard, rapport de pilotage 4,5/1)

**INCLUDED COMPONENTS**

Part	Description	Quantity
260-010*	Seat	1
340-002*	Pipe Plug	1
800-001-070*	Ball	1
CBCALHN	Cartridge - Primary	2
CXCDXAN	Cartridge	2
CXDAXAN	Cartridge	2

**TECHNICAL FEATURES**

- Les valves d'équilibrage doivent être réglées à au moins 1,3 fois la pression maximum induite par la charge.
- Le terme amortissement dans l'appellation "valve d'amortissement et de blocage" peut ne pas être approprié car les valves d'équilibrage jouent à la fois le rôle de contrôle de charge et de limitation de pression aux orifices de travail. Elles doivent donc être tarées à une valeur trop haute pour assurer un réel amortissement. La décélération peut être obtenue uniquement en diminuant le débit d'entrée suivant une rampe.
- Les valves d'équilibrage avec un rapport de pilotage bas (ex: 3/1) peuvent s'avérer nécessaires pour engendrer suffisamment de pression pour le relâchement d'un frein.
- Les moteurs hydrauliques ont des fuites internes. C'est pourquoi il est recommandé d'installer un frein mécanique pour verrouiller et bloquer positivement toute charge qui peut se mettre en mouvement.
- Ces ensembles sont aussi disponibles sous une référence de blocs à 3 lettres. Se référer aux valves d'équilibrage.

# MANIFOLD FACES

## FACE GRID

1	2	3	4
5	6	7	8
9	10	11	12

## FACE 2

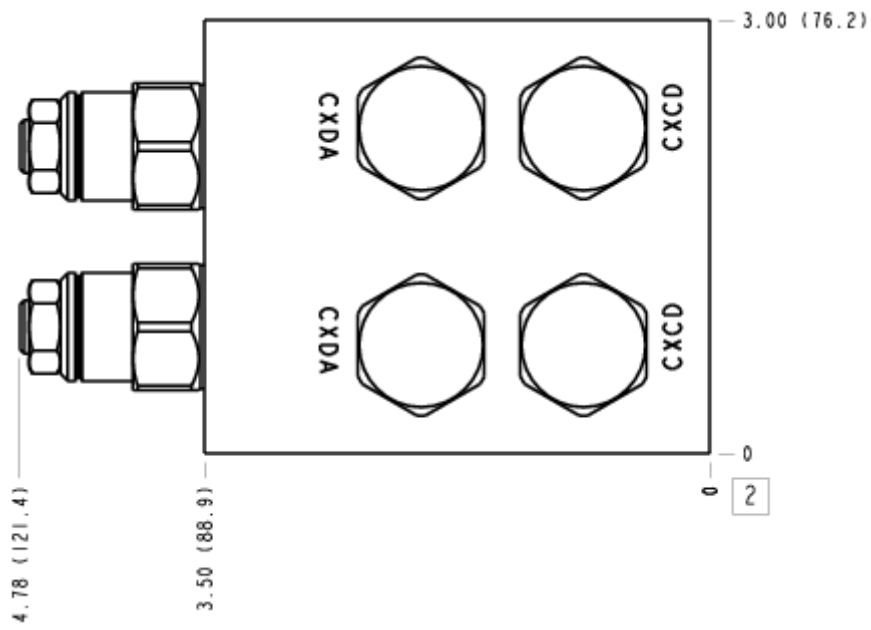

### FACE 5

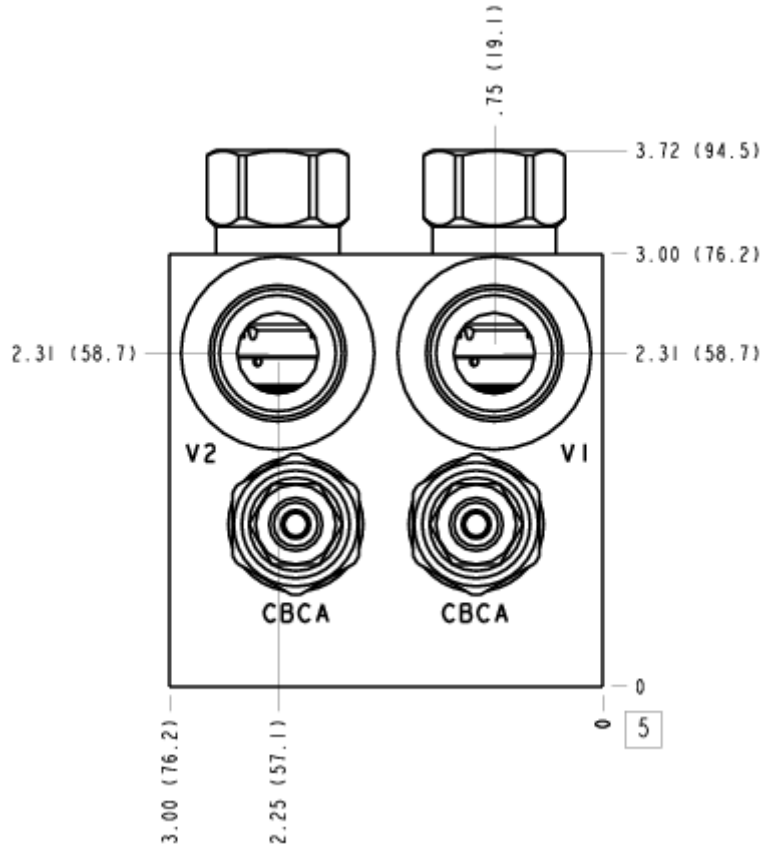

### FACE 6

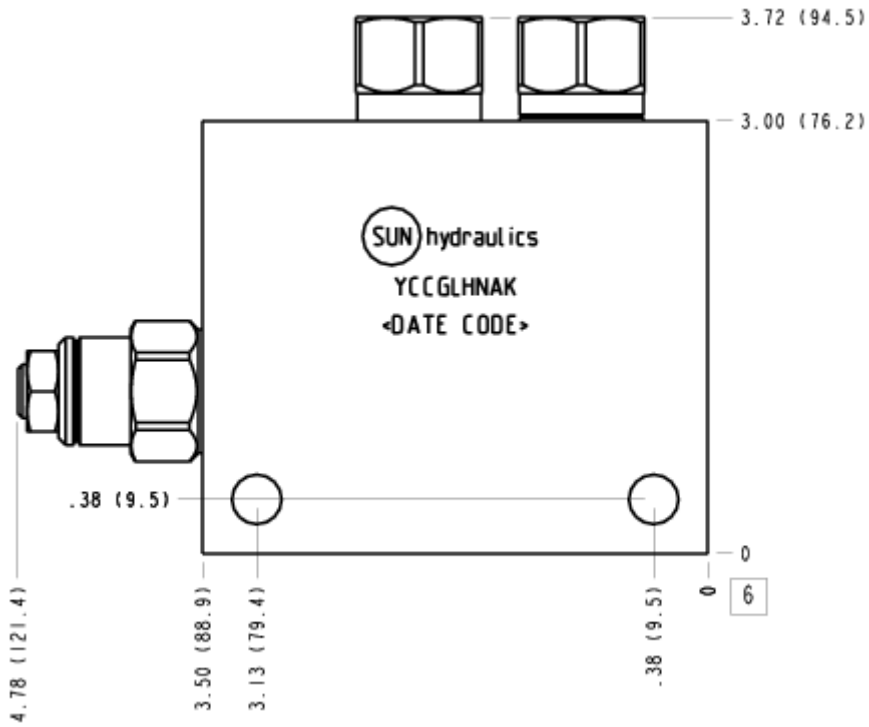

### FACE 7

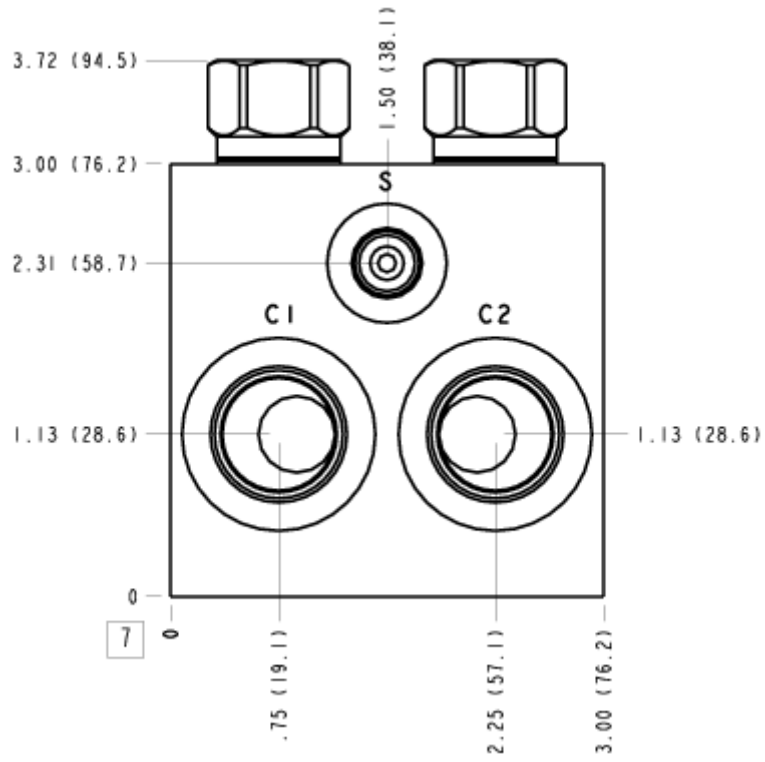

### FACE 8

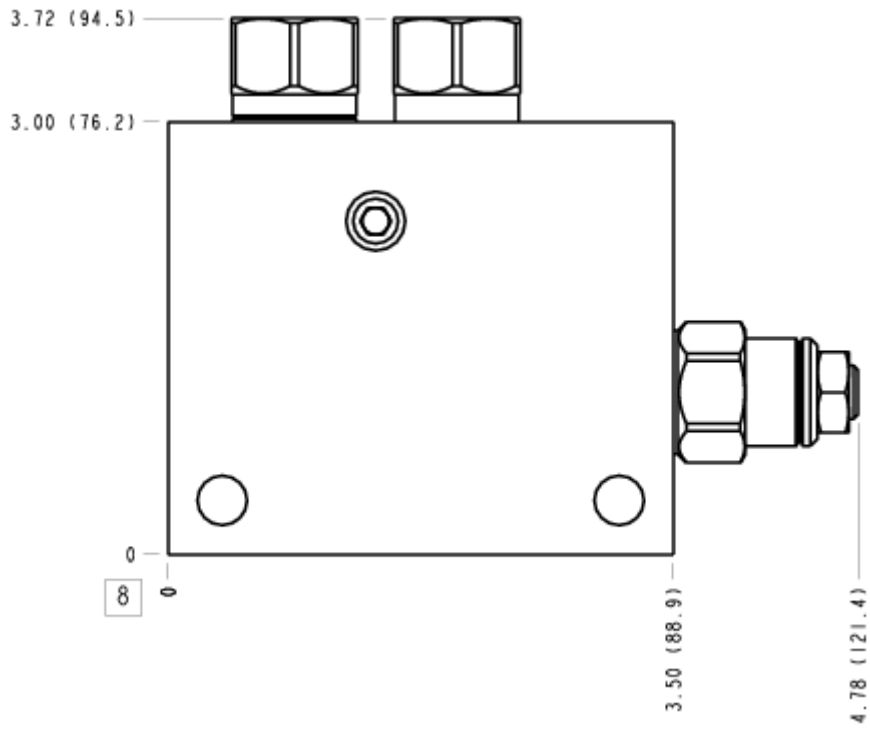

FACE 10

