

Diese Baugruppe enthält zwei Funktionen, a) Doppelte Lasthaltung in den Motoranschlüssen M1 und M2 und b) Doppelschockfunktion zwischen den Anschlüssen M1 und M2.

TECHNISCHE DATEN NOTE: DATA MAY VARY BY CONFIGURATION. SEE CONFIGURATION SECTION.

Gehäusetyp	angeflanscht
Lochbild	Eaton/Char-Lynn H & S
Durchfluss	60 L/min.

- INFO:**
- **Wichtig:** Beachten Sie bitte sorgfältig die maximalen Systemdrücke, denen das Gehäuse ausgesetzt ist. Der Druckbereich ist hauptsächlich abhängig vom Gehäusematerial. Anschlussart und Anschlussgröße sind von sekundärer Bedeutung. Zum Beispiel sind Aluminiumgehäuse nur bis zu einem Systemdruck bis 210 bar zugelassen, unabhängig von Anschlussart und -größe.
 - Für detailliertere Informationen bezüglich der Ventile in dieser Zusammenstellung klicken Sie bitte auf den Modelcode im Bereich Included Components.

OPTION SELECTION EXAMPLE: YCCXLHNAK

VERSTELLUNG	(L) NUTZBARER EINSTELLBEREICH	(H) DICHTUNGSMATERIAL	(N)
L Standard Spindelverstellung	H 1000 - 4000 psi mit 25 psi Rückschlagventil (70 - 280 bar mit 1,7 bar Rückschlagventil), 3000 psi (210 bar) Standardeinstellung	N Buna-N	
C Verstellgeschützt, Werksvoreinstellung	A 1000 - 4000 psi mit 4 psi Rückschlagventil (70 - 280 bar mit 0,3 bar Rückschlagventil), 3000 psi (210 bar) Standardeinstellung	V Viton	
	B 400 - 1500 psi mit 4 psi Rückschlagventil (28 - 105 bar mit 0,3 bar Rückschlagventil), 1000 psi (70 bar) Standardeinstellung		
	I 400 - 1500 psi mit 25 psi Rückschlagventil (28 - 105 bar mit 1,7 bar Rückschlagventil), 1000 psi (70 bar) Standardeinstellung		

PRIMARY CARTRIDGE

(A)

A	3:1 (with CBCA primary cartridge, Senkbremshalteventil, Standard, Aufsteuerverhältnis 3:1)
H	10:1 (with CBCHX primary cartridge, Senkbremshalteventil, Standard, fest eingestellt, Aufsteuerverhältnis 10:1)
G	4,5:1 (with CBCGX primary cartridge, Senkbremshalteventil, Standard, fest eingestellt, Aufsteuerverhältnis 4,5:1)
A	3:1 (with CBCAX primary cartridge, Senkbremshalteventil, Standard, fest eingestellt, Aufsteuerverhältnis 3:1)
H	10:1 (with CBCH primary cartridge, Senkbremshalteventil, Standard, Aufsteuerverhältnis 10:1)
G	4,5:1 (with CBCG primary cartridge, Senkbremshalteventil, Standard, Aufsteuerverhältnis 4,5:1)

INCLUDED COMPONENTS

Part	Description	Quantity
CBCALHN	Cartridge - Primary	2
RDDALAN	Cartridge	2

TECHNICAL FEATURES

- Die Einstellung der Senkbremshaltventile sollte wenigstens um den Faktor 1,3 über dem maximalen Lastdruck liegen.
- Drehen Sie die Verstellspindel im Uhrzeigersinn, um die Einstellung zu verringern und die Last abzusenken.
- Gegendruck an Anschluss 2 addiert sich zur effektiven Einstellung im Verhältnis (1 plus Aufsteuerverhältnis) mal Gegendruck.
- Der Schließdruck der Senkbremshaltventile ist größer als 85 % bei der Standardeinstellung. Niedrigere Einstellungen als die Standardeinstellung können zu niedrigeren Prozentwerten führen.
- Die direkt gesteuerten Druckbegrenzungsventile dieser Baugruppe sind reaktionsschnell und vermeiden ein Überspringen des Drucks. Sie bieten außerdem nach dem Schließen eine geringe Leckage von 0,3 ccm/min bei 85 % des Öffnungsdrucks.
- Hydraulikmotoren haben Lecköl. Daher ist eine mechanische Bremse nötig, um die Nutzlast sicher zu halten.

MANIFOLD FACES

FACE GRID

1	2	3	4
5	6	7	8

FACE 2

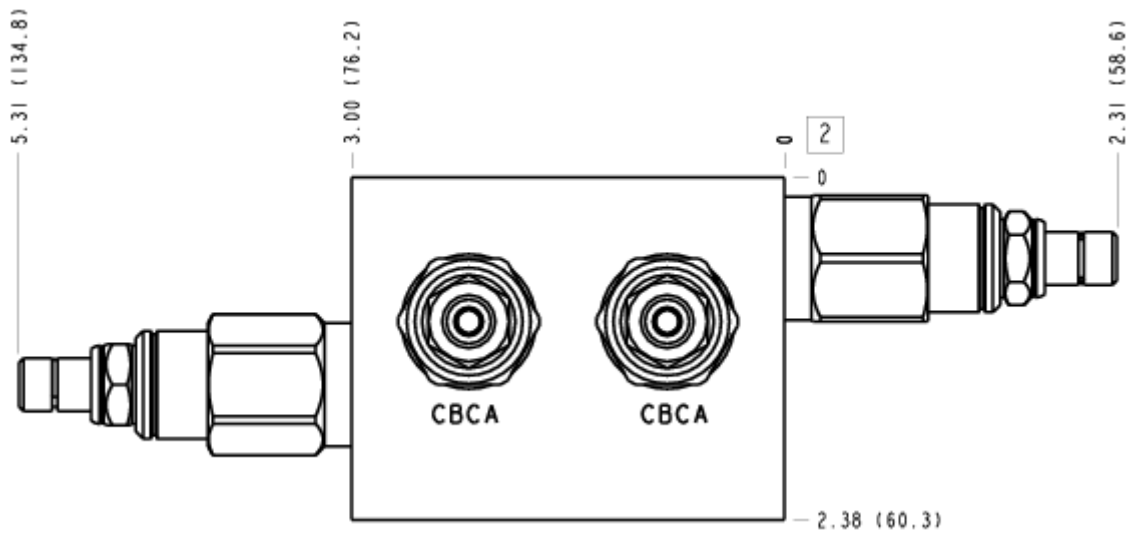

FACE 5

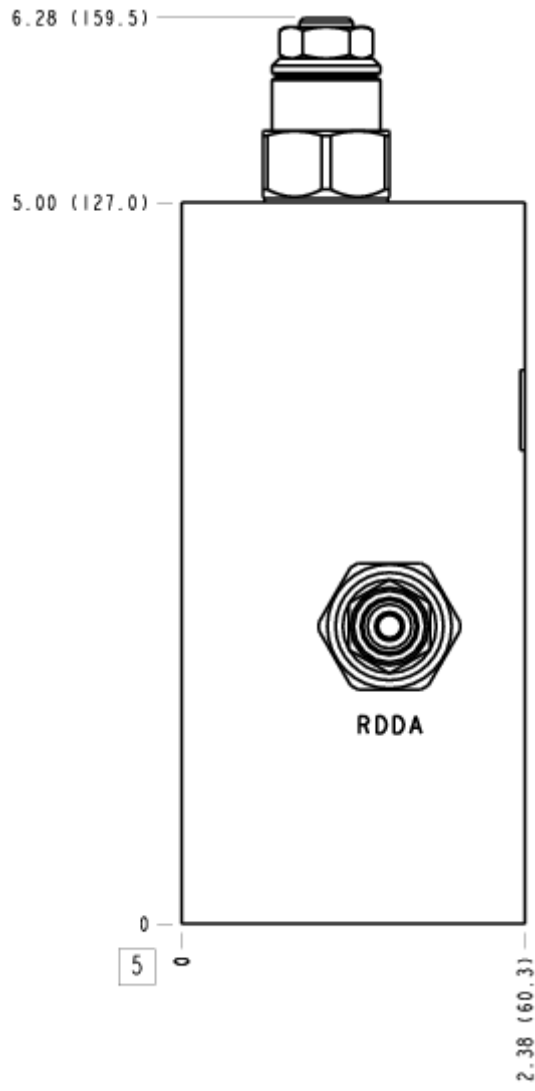

FACE 6

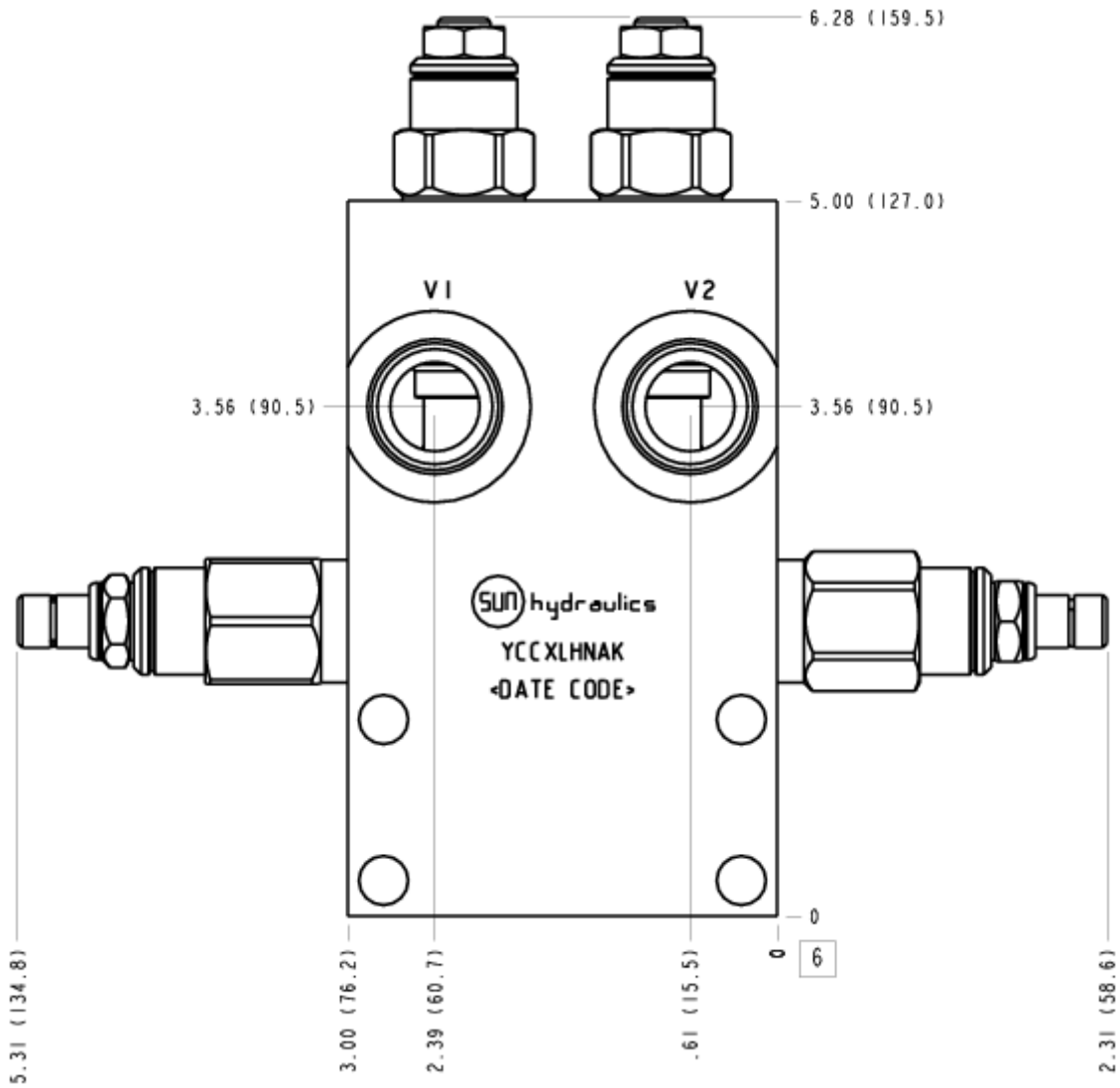

FACE 7

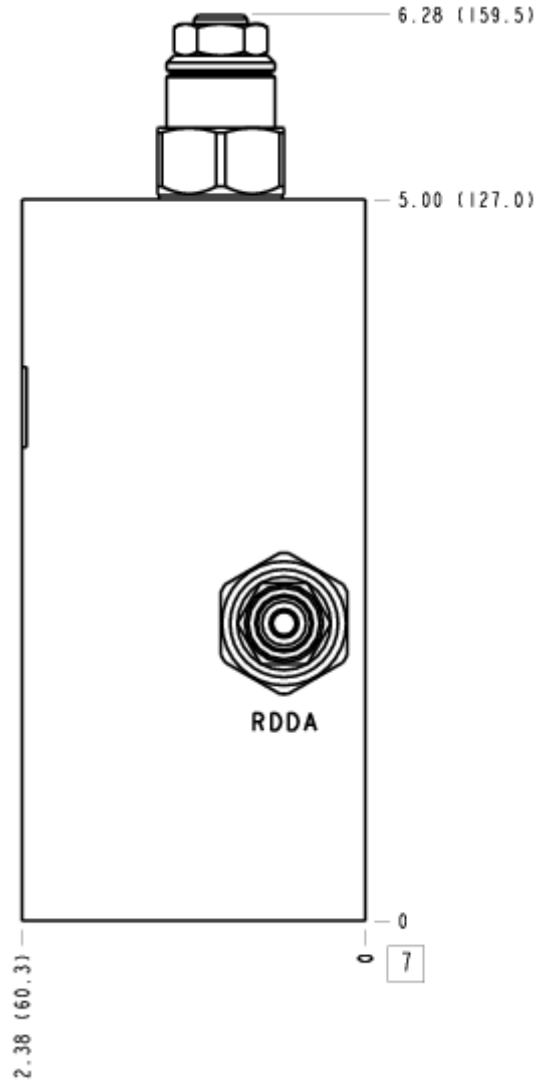

FACE 8

