

CONFIGURATION

X	Dispositif de contrôle	Non Réglable
E	Différentiel de Pression	75 psi (5 bar)
N	Matière des Joints	Buna N
B	Primary Cartridge	B (with LRFC primary cartridge, Élément de régulation, normalement fermé)

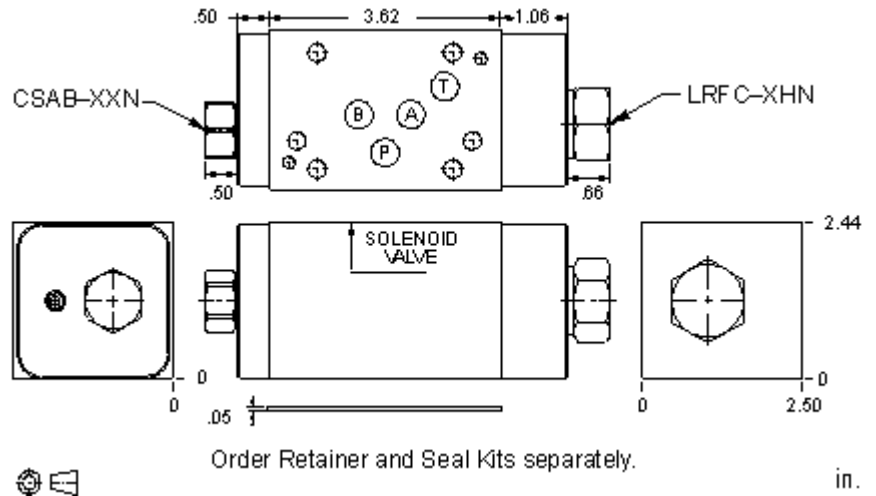

Ce bloc comporte un compensateur normalement fermé de type 3 voies fonctionnant sur l'orifice P, et un sélecteur de circuit choisissant la plus haute des pressions entre les lignes A et B. Sa fonction est de maintenir une perte de charge relativement constante au travers du distributeur, isolant ainsi le tiroir des importantes forces parasites dues au flux. Ceci est réalisé en dérivant le débit excédentaire vers l'orifice T. La perte de charge constante crée une régulation du débit compensée en pression en sortie du distributeur.

CARACTÉRISTIQUES

Type de Corps	Modulaire
Plan de Pose	Cetop 05 piloté
Caractéristiques du Corps	Sur P
Hauteur d'Empilage	63 mm
Plaque porte joints incluse (voir notes)	Oui

NOTES: • **Important:** La pression maximum du système doit être considérée avec une grande attention. La limite de pression maximum à laquelle le bloc peut être utilisé dépend de la matière du bloc, alors que le type et la dimension des orifices sont secondaires. Les blocs forés fabriqués en aluminium ne sont pas prévus pour des pressions supérieures à 210 bar (3000 psi), et ce quelles que soient les types et dimensions des orifices spécifiés.

CONFIGURATION OPTIONS

Model Code Example: YFEWXENB

DISPOSITIF DE CONTRÔLE	(X)	DIFFÉRENTIEL DE PRESSION	(E)	MATIÈRE DES JOINTS	(N)
X	Non Réglable	E	75 psi (5 bar)	N	Buna N
		D	50 psi (3,5 bar)	V	Viton
		F	100 psi (7 bar)		
		G	150 psi (10,5 bar)		
		H	200 psi (14 bar)		

PRIMARY CARTRIDGE

(B)

B	B (with LRFC primary cartridge, Élément de régulation, normalement fermé)
B	B (with LRFCL primary cartridge, Élément de régulation réglable, normalement fermé)