

Cet ensemble consiste en un réducteur de pression piloté qui réduit la pression primaire élevée de l'entrée (chambre 2) en une pression réduite constante dans la chambre 1. Un clapet anti-retour permet un passage libre en sens inverse de l'orifice 1 vers l'orifice 2. L'orifice 3 est le drain.

CARACTÉRISTIQUES NOTE: DATA MAY VARY BY CONFIGURATION. SEE CONFIGURATION SECTION.

Type de Corps	Montage en ligne
Capacité	80 L/min.
Diamètre des Trous de Fixation	7,1 mm
Nombre de Trous de Fixation	2

NOTES: • **Important:** La pression maximum du système doit être considérée avec une grande attention. La limite de pression maximum à laquelle le bloc peut être utilisé dépend de la matière du bloc, alors que le type et la dimension des orifices sont secondaires. Les blocs forés fabriqués en aluminium ne sont pas prévus pour des pressions supérieures à 210 bar (3000 psi), et ce quelles que soient les types et dimensions des orifices spécifiés.

OPTION SELECTION EXAMPLE: YPFALANCK

DISPOSITIF DE CONTRÔLE	(L) PLAGE DE RÉGLAGE	(A) MATIÈRE DES JOINTS	(N)
L Vis de Réglage Standard	A 100 - 3000 psi (7 - 210 bar), 200 psi (14 bar) Réglage Standard	N Buna N	
C Capot de masquage - Tarage usine	B 50 - 1500 psi (3,5 - 105 bar), 200 psi (14 bar) Réglage Standard	V Viton	
F Vis à Tête Hexagonale avec Contre-Écrou	C 150 - 6000 psi (10,5 - 420 bar), 200 psi (14 bar) Réglage Standard		
W Hex Wrench Adjustment	D 25 - 800 psi (1,7 - 55 bar), 200 psi (14 bar) Réglage Standard		
Y Poignée à Trois Branches	E 25 - 400 psi (1,7 - 28 bar), 200 psi (14 bar) Réglage Standard		
	N 60 - 800 psi (4 - 55 bar), 200 psi (14 bar) Réglage Standard		
	Q 60 - 400 psi (4 - 28 bar), 200 psi (14 bar) Réglage Standard		
	W 150 - 4500 psi (10,5 - 315 bar), 200 psi (14 bar) Réglage Standard		

PRIMARY CARTRIDGE

(C)

C	30 psi (2 bar) (with PBFB primary cartridge, Pilot-operated, réducteur de pression 2 voies Valve)
A	4 psi (0,3 bar) (with PBFB primary cartridge, Pilot-operated, réducteur de pression 2 voies Valve)
B	15 psi (1 bar) (with PBFB primary cartridge, Pilot-operated, réducteur de pression 2 voies Valve)
D	50 psi (3,5 bar) (with PBFB primary cartridge, Pilot-operated, réducteur de pression 2 voies Valve)
E	75 psi (5 bar) (with PBFB primary cartridge, Pilot-operated, réducteur de pression 2 voies Valve)
F	100 psi (7 bar) (with PBFB primary cartridge, Pilot-operated, réducteur de pression 2 voies Valve)
Z	1 psi (0,07 bar) (with PBFB primary cartridge, Pilot-operated, réducteur de pression 2 voies Valve)
Z	1 psi (0,07 bar) (with PBFB8 primary cartridge, Pilot-operated, réducteur de pression 2 voies étage de puissance avec Cavité de pilotage T-8A intégrée)
F	100 psi (7 bar) (with PBFB8 primary cartridge, Pilot-operated, réducteur de pression 2 voies étage de puissance avec Cavité de pilotage T-8A intégrée)
E	75 psi (5 bar) (with PBFB8 primary cartridge, Pilot-operated, réducteur de pression 2 voies étage de puissance avec Cavité de pilotage T-8A intégrée)
D	50 psi (3,5 bar) (with PBFB8 primary cartridge, Pilot-operated, réducteur de pression 2 voies étage de puissance avec Cavité de pilotage T-8A intégrée)
C	30 psi (2 bar) (with PBFB8 primary cartridge, Pilot-operated, réducteur de pression 2 voies étage de puissance avec Cavité de pilotage T-8A intégrée)
B	15 psi (1 bar) (with PBFB8 primary cartridge, Pilot-operated, réducteur de pression 2 voies étage de puissance avec Cavité de pilotage T-8A intégrée)
A	4 psi (0,3 bar) (with PBFB8 primary cartridge, Pilot-operated, réducteur de pression 2 voies étage de puissance avec Cavité de pilotage T-8A intégrée)

INCLUDED COMPONENTS

Part	Description	Quantity
CXEDXCN	Cartridge	1
PBFBLAN	Cartridge - Primary	1

TECHNICAL FEATURES

- Les valves pilotées ont des courbes caractéristiques de régulation de pression par rapport au débit exceptionnellement plates. Elles sont très stables avec une très faible hystérésis.
- Toute pression à l'orifice 3 augmente directement la valeur de tarage de la valve dans un rapport de 1/1 et ne doit pas dépasser 210 bar (3000psi).

MANIFOLD FACES

FACE GRID

1	2	3	4
5	6	7	8
9	10	11	12

FACE 2

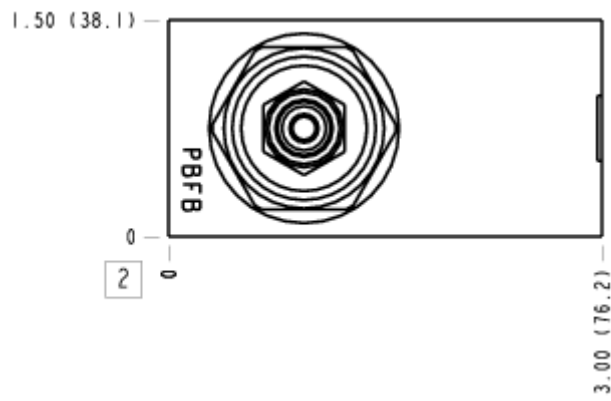

FACE 5

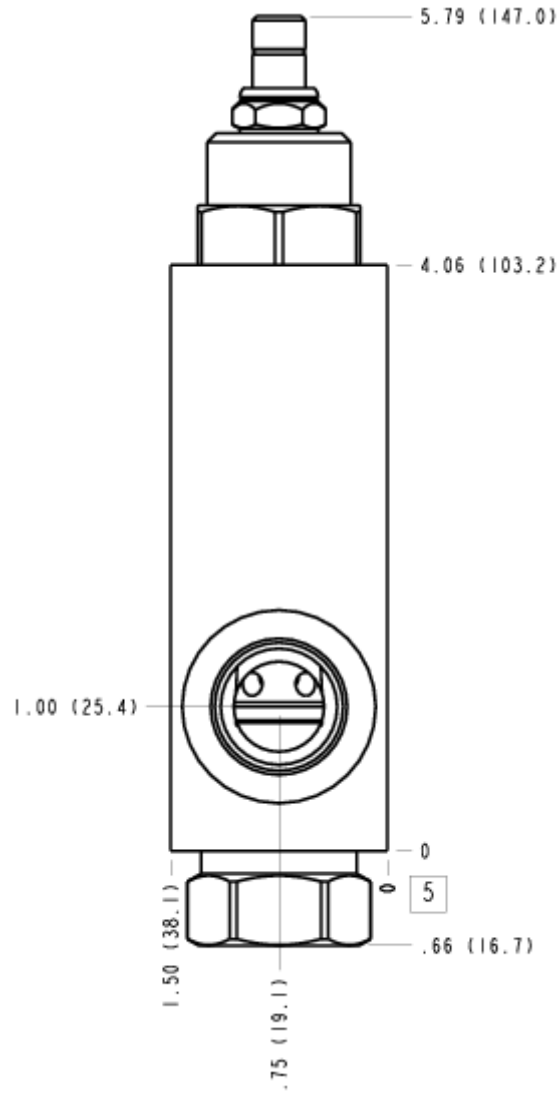

FACE 6

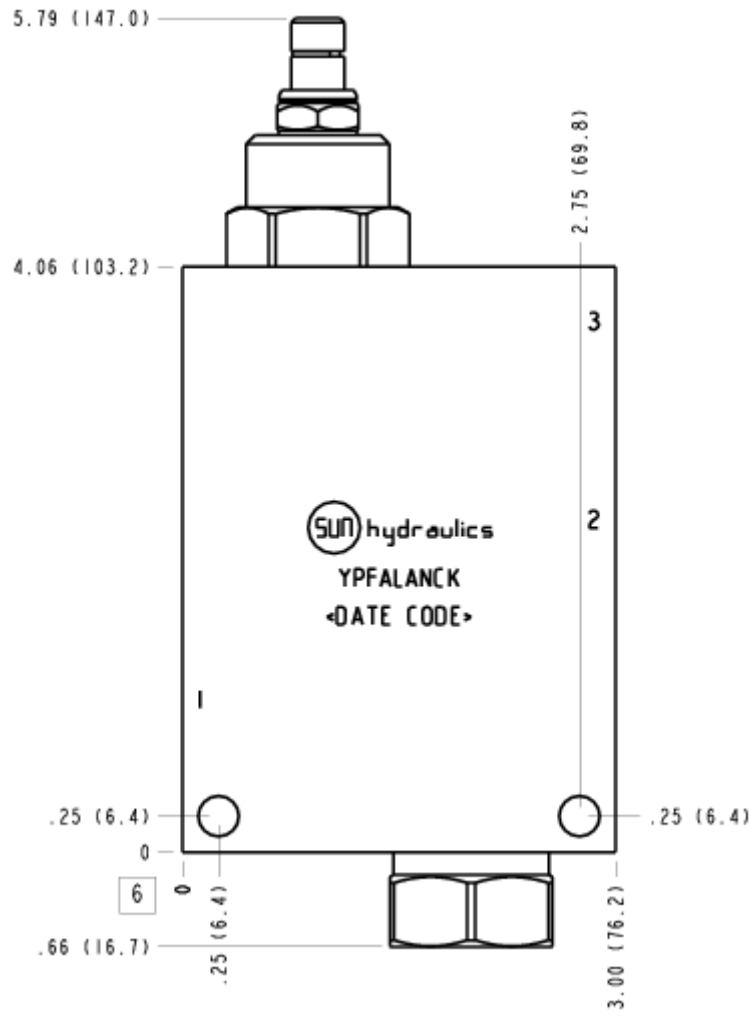

FACE 7

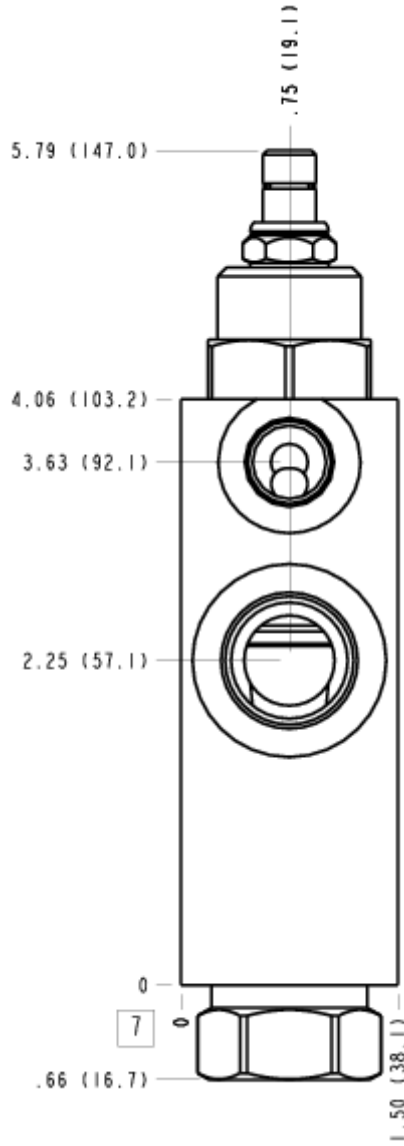

FACE 8

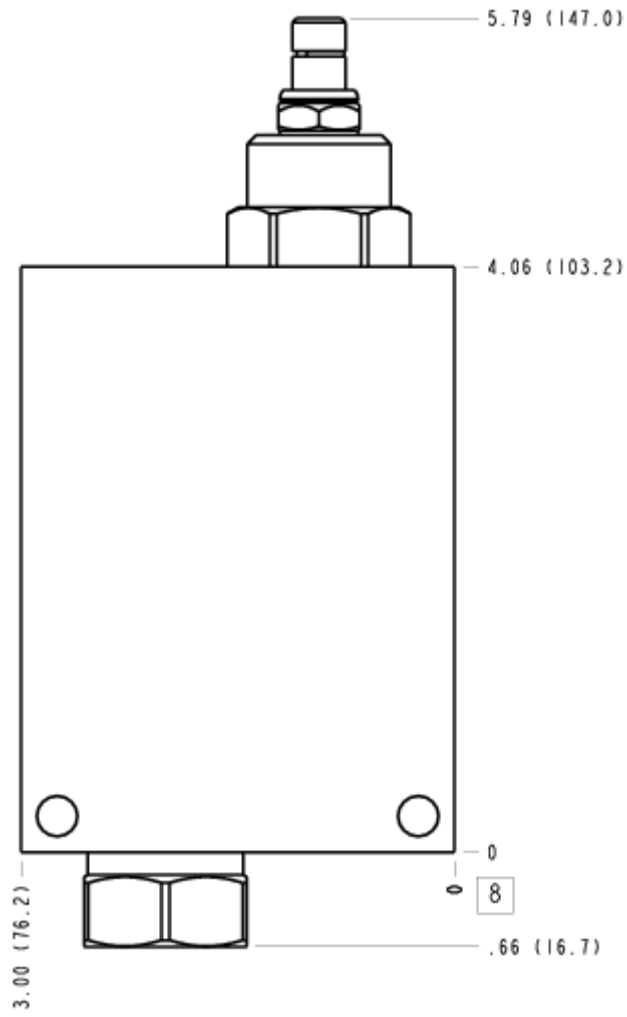

FACE 10

